

## ARMADORA DE CAJAS AC-200

Es un equipo compacto que forma y sella el fondo de cajas de cartón corrugado con cinta adhesiva automáticamente.

Al ingreso del equipo se coloca una pila de cajas desarmadas, éstas se forman, se sellan y son expulsadas por la cinta transportadora de salida listas para el proceso de cargado.

Este equipo puede ser utilizado para una extensa gama de aplicaciones industriales, línea blanca, textil, alimenticia, autopartes, farmacéutica, industria química, materiales cerámicos ó electrónicos, entre otros.

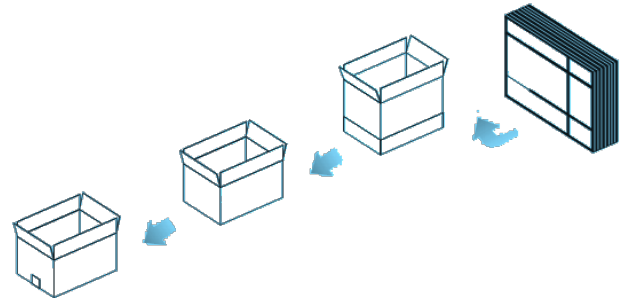

- ✓ Cadencia de producción: hasta 10 cajas / minuto.
- ✓ Dim. mínimas de caja: 250x200x200 mm (L x A x H).
- ✓ Dím. máximas de caja: 500x350x350 mm (L x A x H).
- ✓ Cambio rápido de medidas mediante manivelas.
- ✓ HMI táctil de 7" para facilidad de operación.
- ✓ PLC marca FESTO.
- ✓ Isla de válvulas con sistema I/O Link.
- ✓ Pegado con cinta adhesiva 48mm y/o 72mm.
- ✓ Monitoreo continuo de alarmas en el HMI.
- ✓ Parada del equipo por puertas abiertas.
- ✓ Semáforo para visualizar estado del equipo.

Imágenes ilustrativas



### Características técnicas

Modelo	AC-200	
Altura del transportador (mm).	580 - 780	
Dimensiones exteriores (mm).	Largo.	2.880
	Ancho.	1.750
	Alto.	1.550
Peso (kg)	600	
Potencia (W)	500	
Alimentación	380VAC 50Hz	
Suministro de aire (bar)	6	
Consumo de aire (lts/min)	700	
Emisión de ruido máx. (DB)	75	
Opcionales	Cama de rodillos de salida	
	Cargador de cajas motorizado	
	Cerramiento superior	
	Pegado por Hot-melt	